

# Yealink

## Ultra Business Phone

### SIP-T74W

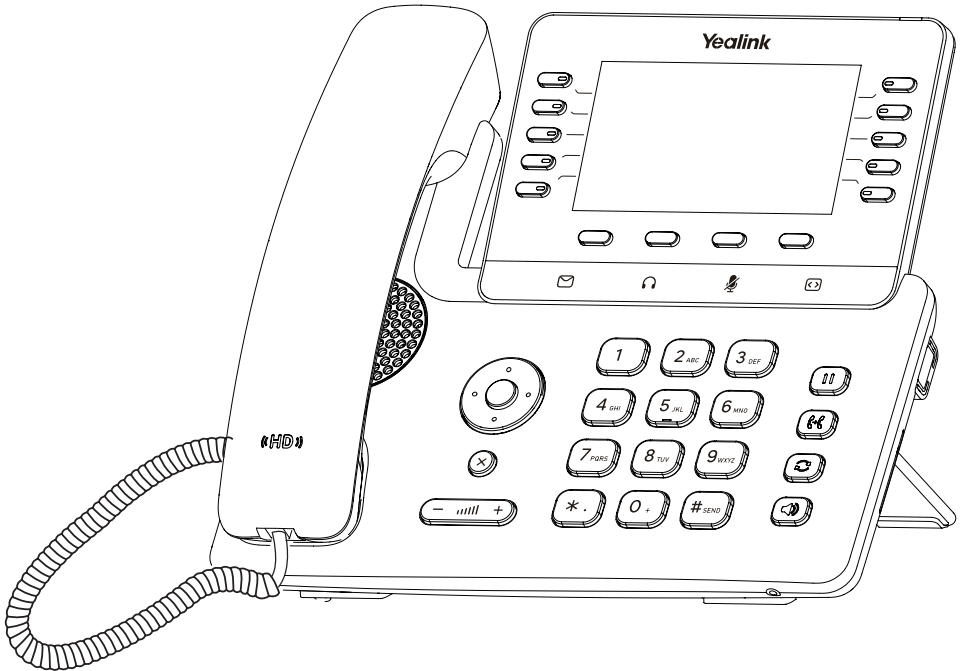

English | Deutsch | Français | Español

Quick Start Guide(V1.1)

# Table of Contents

English .....	3
Deutsch .....	11
Français .....	19
Español .....	27

# Package Contents

The following items are included in your package. If you find anything missing, contact your system administrator.

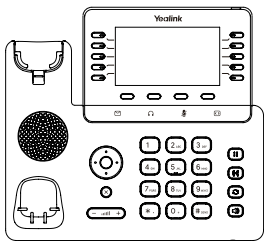

IP Phone

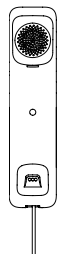

Handset



Handset Cord



Quick Start Guide

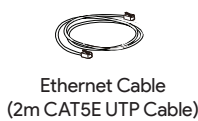

Ethernet Cable  
(2m CAT5E UTP Cable)



Power Adapter  
(Optional)



Stand

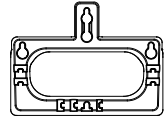

Wall Mount Bracket  
(Optional)

**Note:** We recommend that you use the accessories provided or approved by Yealink. The use of unapproved third-party accessories may result in reduced performance.

# Assembling the Phone

1. Attach the stand, as shown below:

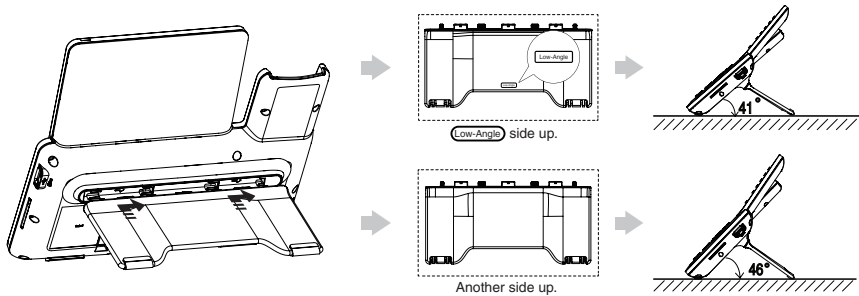

**Note:** You can also mount the phone to a wall. For more information on how to attach the wall mount bracket, refer to Yealink Wall Mount Quick Installation Guide for Yealink IP Phones.

2. Connect the handset and optional headset, as shown below:

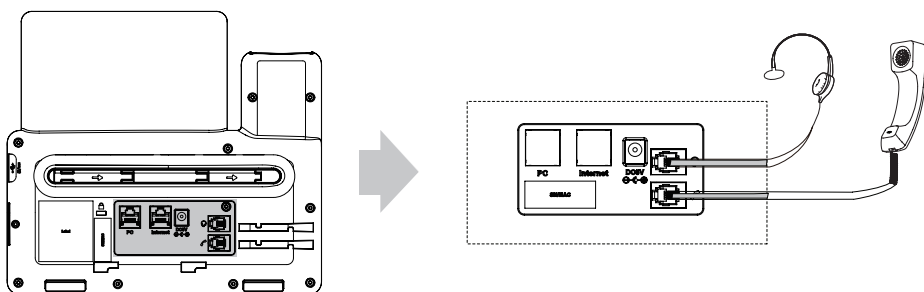

### 3. Connect the USB flash drive, as shown below:

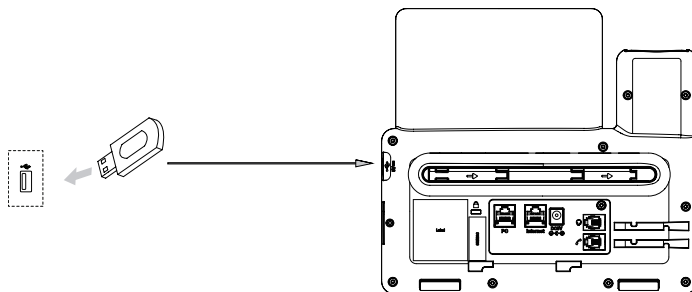

**Note:** The USB port can also be used to connect other USB devices, such as EXP55, USB headset, EHS40 and so on.

### 4. Connect the network and power, as shown below:

You have two options for network and power connections. Your system administrator will advise you which one to use.

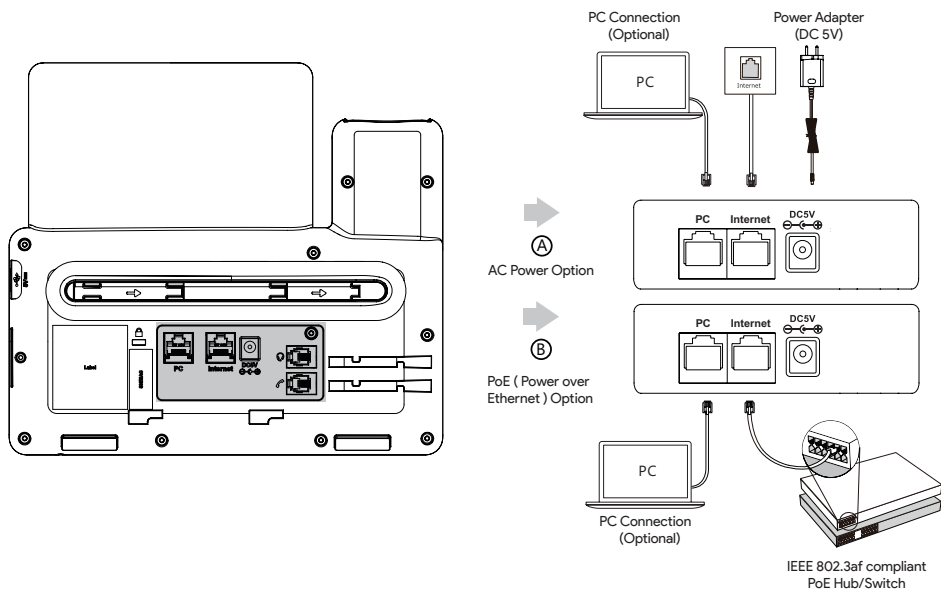

**Note:** The IP phone should be used with Yealink original power adapter (5V/2A) only. The use of the third-party power adapter may cause the damage to the phone. If you are connecting a PC to your phone, we recommend that you use the Ethernet cable provided by Yealink.  
If inline power (PoE) is provided, you don't need to connect the power adapter. Make sure the hub/switch is PoE-compliant.

## Adjusting the Hookswitch Tab

The IP phone is packaged with the hookswitch tab in desk mount position. Before mounting the IP phone to a wall, you must set the hookswitch tab to wall mount position.

### To adjust the hookswitch tab:

1. Pull the hookswitch tab in the handset cradle.
2. Rotate the hookswitch tab 180 degrees.
3. Reinsert the hookswitch tab.

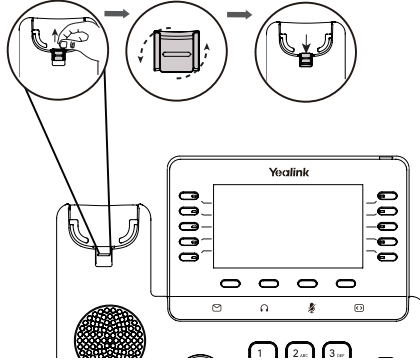

The hookswitch tab has a lip which allows the handset to stay on-hook when the IP phone is mounted vertically.

## Startup

After the IP phone is connected to network and supplied with power, it automatically begins the initialization process. After startup, the phone is ready for use. You can configure the phone via web user interface or phone user interface.

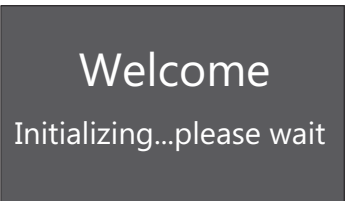

# Configuring Your Phone

## Configuring via web user interface

### Accessing the web user interface:

1. Press the **OK** key when the phone is idle to obtain the IP address of the phone.
2. Open a web browser on your computer, enter the IP address into the address bar (e.g., "http://192.168.0.10" or "192.168.0.10"), and then press the **Enter**.
3. Enter the user name (default: admin) and password in the login page and click **Login**.

### Network Settings: Click **Network**→**Basic**→**IPv4 Config**.

You can configure the network settings in the following ways:

**DHCP:** By default, the phone attempts to contact a DHCP server in your network to obtain its valid network settings, e.g., IP address, subnet mask, gateway address and DNS address.

**Static IP:** If your phone can not contact a DHCP server for any reason, you need to configure the IP address, subnet mask, gateway address, primary DNS address and secondary DNS address for the phone manually.

**Note:** The IP phone also supports IPv6, but IPv6 is disabled by default.

The wrong network settings may result in the inaccessibility of your phone and may have an impact on the network performance. Contact your system administrator for more information.

### Account Settings: Click **Account**→**Register**→**Account X** (X=1,2,3...11,12).

#### Parameters of the account:

**Register Status:** It shows the register status of the current account.

**Line Active:** You can select Enabled/Disabled to enable/disable the account.

**Label:** It is shown on the LCD screen to identify the account.

**Display Name:** It is shown as Caller ID when placing a call.

**Register Name:** It is an authenticated ID for authentication provided by ITSP (required).

**User Name:** It is provided by ITSP for registration (required).

**Password:** It is provided by ITSP for registration (required).

**Server Host:** It is provided by ITSP for registration (required).

#### Register status icons on the LCD screen:



Registered



Registering



Register Failed

**Note:** Check with your system administrator if any error appears during the registration process or a specific configuration is required for your registration.

## Configuring via phone user interface

### Network Settings:

Press the **Menu** soft key when the phone is idle, select **Advanced**→**Network**→**WAN Port/Wi-Fi Port/VLAN/Web Server/802.1x/VPN/LLDP/CDP/NAT** to configure the network.

### Account Settings:

Press the **Menu** soft key when the phone is idle, select **Advanced**→**Accounts** to configure the account.

**Note:** For more information on account parameters, refer to **Configuring via web user interface** above.

# Basic Call Features

## Placing a Call

### Using the handset:

1. Pick up the handset.
2. Enter the number, and then press the **Call** soft key.

### Using the speakerphone:

1. With the handset on-hook, press .
2. Enter the number, and then press the **Call** soft key.

### Using the headset:

1. With the headset connected, tap  to activate the headset mode.
2. Enter the number, and then press the **Call** soft key.

**Note:** During a call, you can alternate between the headset, hands-free speakerphone and handset modes by pressing the **Headset** key, the **Speakerphone** key or by picking up the handset. Headset mode requires a connected headset.

## Answering a Call

### Using the handset:

Pick up the handset.

### Using the speakerphone:

Press .

### Using the headset:

Tap .

**Note:** You can reject an incoming call by pressing the **Reject** soft key.

## Ending a Call

### Using the handset:

Hang up the handset or press the **End Call** soft key.



### Using the speakerphone:

Press  or the **End Call** soft key.



### Using the headset:

Press the **End Call** soft key.

## Redial

- Press  to enter the placed call list, press the **Navigation Cluster** key to select the desired entry, and then press  or the **Call** soft key.
- Press  twice when the phone is idle to dial out the last dialed number.

## Call Mute and Un-mute

- Tap  to mute the microphone during a call.
- Tap  again to un-mute the call.

## Call Hold and Resume

### To place a call on hold:

Press the **Hold** soft key during an active call.

### To resume the call, do one of the following:

- If there is only one call on hold, press the **Resume** soft key.

- If there is more than one call on hold, press the **Navigation Cluster** key to select the desired call, and then press the **Resume** soft key.

## Call Transfer

You can transfer a call in the following ways:

### Blind Transfer

1. Press the **Transfer** soft key during an active call. The call is placed on hold.
2. Enter the number you want to transfer to.
3. Press the **B Transfer** soft key.

### Semi-Attended Transfer

1. Press the **Transfer** soft key during an active call. The call is placed on hold.
2. Enter the number you want to transfer to, and then press the **Call** soft key.
3. Press the **Transfer** soft key when you hear the ring-back tone.

### Attended Transfer

1. Press the **Transfer** soft key during an active call. The call is placed on hold.
2. Enter the number you want to transfer to, and then press the **Call** soft key.
3. Press the **Transfer** soft key when the second party answers.

## Call Forward

### To enable call forward:

1. Press the **Menu** soft key when the phone is idle, and then select **Features**→**Call Forward**.
2. Select the desired forward type:
  - **Always Forward**—Incoming calls are forwarded unconditionally.
  - **Busy Forward**—Incoming calls are forwarded when the phone is busy.
  - **No Answer Forward**—Incoming calls are forwarded if not answered after a period of time.
3. Enter the number you want to forward to. For **No Answer Forward**, press the **Navigation Cluster** key to select the desired ring time to wait before forwarding from the **After Ring Time** field.
4. Press the **Save** soft key to accept the change.

## Call Conference

1. Press the **Conf.** soft key during an active call. The call is placed on hold.
2. Enter the number of the second party, and then press the **Call** soft key.
3. Press the **Conf.** soft key again when the second party answers. All parties are now joined in the conference.
4. Press the **End Call** soft key to disconnect all parties.

**Note:** You can split the conference call into two individual calls by pressing the **Split** soft key.

## Speed Dial

### To configure a speed dial key:

1. Press the **Menu** soft key when the phone is idle, and then select **Features**→**Dsskey**.
2. Select the desired DSS key, and then press the **Enter** soft key.
3. Select **SpeedDial** from the **Type** field, select the desired line from the **Account ID** field, enter a label in the **Label** field and then enter the number in the **Value** field.
4. Press the **Save** soft key to accept the change.

### To use the speed dial key:

Press the speed dial key to dial out the preset number.

## Voice Message

Message waiting indicator on the idle screen indicates that one or more voice messages are waiting at the message center. The power indicator LED slowly flashes red.

### To listen to voice messages:

1. Tap  or the **Connect** soft key.
2. Follow the voice prompts to listen to your voice messages.

# Customizing Your Phone

## Call History

1. Press the **History** soft key when the phone is idle, press the **Navigation Cluster** key to scroll through the list.
2. Select an entry from the list, you can do the following:

- Press the **Call** soft key to call the entry.
- Press the **Delete** soft key to delete the entry from the list.

If you press the **Option** soft key, you can also do the following:

- Select **Detail** to view detailed information about the entry.
- Select **Add to Contacts** to add the entry to the local directory.
- Select **Add to Blocklist** to add the entry to the blocklist.
- Select **Delete All** to delete all entries from the list.

## Contact Directory

### To add a contact:

1. Press the **Directory** soft key when the phone is idle, and then select **All Contacts**.
2. Press the **Add** soft key to add a contact.
3. Enter a unique contact name in the **Name** field and contact numbers in the corresponding fields.
4. Press the **Save** soft key to accept the change.

### To edit a contact:



1. Press the **Directory** soft key when the phone is idle, and then select **All Contacts**.
2. Press the **Navigation Cluster** key to select the desired contact, press the **Option** soft key and then select **Detail** from the prompt list.
3. Edit the contact information.
4. Press the **Save** soft key to accept the change.

### To delete a contact:

1. Press the **Directory** soft key when the phone is idle, and then select **All Contacts**.
2. Press the **Navigation Cluster** key to select the desired contact, press the **Option** soft key and then select **Delete** from the prompt list.
3. Press the **OK** soft key when the LCD screen prompts "Delete selected item?".

**Note:** You can add contacts from call history easily. For more information, refer to Call History above.

## Volume Adjustment

- Press  during a call to adjust the receiver volume of the handset/speakerphone/headset.
- Press  when the phone is idle or ringing to adjust the ringer volume.
- Press  to adjust the media volume in the corresponding screen.

## Ring Tones

1. Press the **Menu** soft key when the phone is idle, and then select **Basic**→**Sound**→**Ring Tones**.
2. Press the **Navigation Cluster** key to select **Common** or the desired account and then press the **Enter** soft key.
3. Press the **Navigation Cluster** key to select the desired ring tone.
4. Press the **Save** soft key to accept the change.

## Security Center

Yealink provides a data protection mechanism, allowing you to decide whether to connect the phone to the device management platform and what private data you permit to report. For how to enable data protection, see the user guide.

Our product contains some source code that may be used and modified by anyone and everyone under the GNU General Public License (GPL), provided they, in turn, make it available to everyone else with the same licensing agreement.

Please visit <https://support.yealink.com/> or scan the QR-code below and go to **Help Desk** → **Open Source Software of Yealink IP Phones** for the original GPL license and the source code of components licensed under GPL and used in Yealink products.



## Lieferumfang

Folgende Teile sind im Lieferumfang Ihres Telefons enthalten. Wenn Sie feststellen, dass etwas fehlt, wenden Sie sich an Ihr System Administrator.

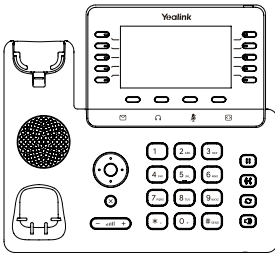

IP-Telefon

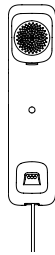

Hörer

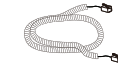

Hörerkabel



Ethernet-Kabel  
(2 m CAT5E UTP-Kabel)

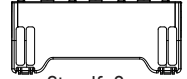

Standfuß



Kurzanleitung



Netzteil  
(Fakultativ)

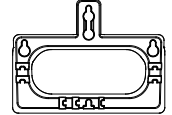

Wandhalterung  
(Fakultativ)

**Hinweis:** Wir empfehlen Ihnen, das von Yealink bereitgestellte oder autorisierte Zubehör zu verwenden. Die Verwendung von nicht genehmigten Zubehör von Drittanbietern - kann zu Leistungseinbußen führen.

## Installation des Telefons

1. Befestigen Sie den Ständer wie unten gezeigt:

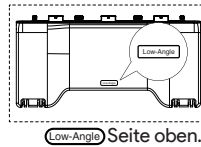
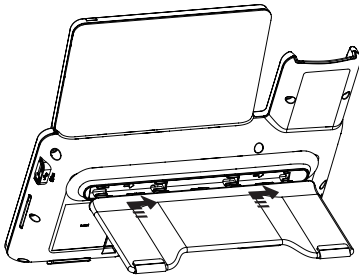

(Low-Angle) Seite oben.

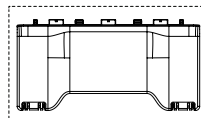
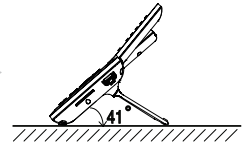

Andere Seite oben.

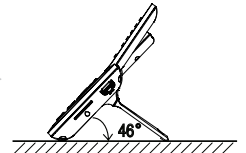

**Hinweis:** Sie können das Telefon auch an einer Wand befestigen. Weitere Informationen zum Anbringen der Wandhalterung finden Sie unter Yealink Wall Montage-Kurzanleitung für Yealink IP-Telefone.

2. Schließen Sie das Mobilteil und das optionale Headset an, wie unten gezeigt:

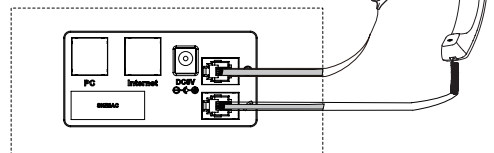
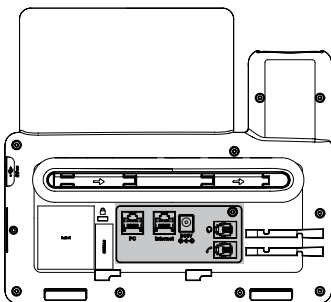

### 3. Schließen Sie das USB-Flash-Laufwerk wie unten gezeigt an:

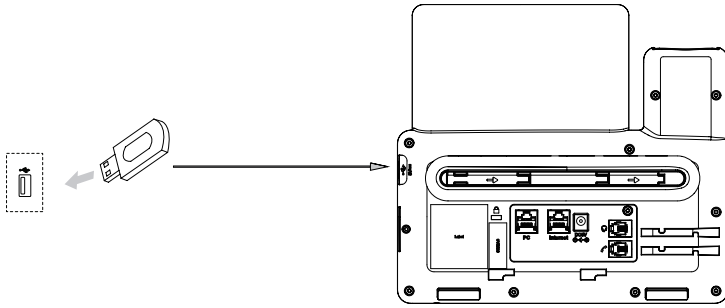

**Hinweis:** Der USB-Anschluss kann auch zum Anschließen anderer USB-Geräte verwendet werden, wie z.B. EXP55, USB-Headset, EHS40 und so weiter.

### 4. Schließen Sie das Netzwerk und die Stromversorgung an, wie unten gezeigt:

Es gibt zwei Möglichkeiten für die Verbindung des Netzwerks und der Stromversorgung. Ihr Systemadministrator wird Sie über die entsprechende Methode informieren.

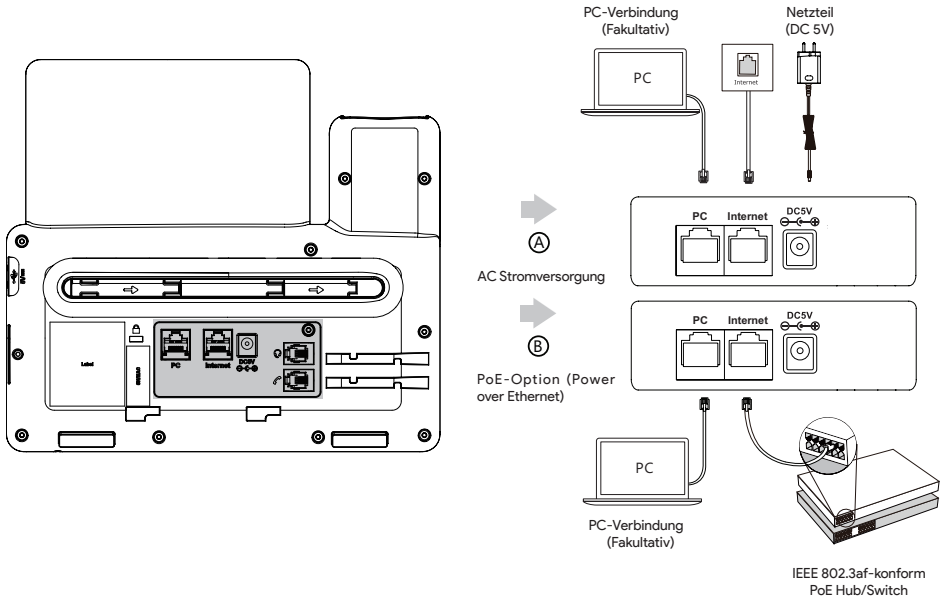

**Hinweis:** Das IP-Telefon darf nur mit dem originalen Yealink Netzteil (5V/2A) genutzt werden. Die Verwendung eines Netzteils von einem Drittanbieter kann zur Beschädigung des Telefons führen. Falls Sie beabsichtigen, Ihr Telefon mit einem PC zu verbinden, empfehlen wir, daß Sie das von Yealink gelieferte Ethernet-Kabel benutzen. Bei einer Online-Versorgung (PoE) muss das Netzteil nicht angeschlossen werden. Stellen Sie sicher, dass der Hub/Switch PoE-konform ist.

## Einstellen der Gabelschalterlasche

Das IP Telefon wird mit der Gabelumschalttaste in der Tischmontageposition geliefert. Bevor Sie das IP Telefon an der Wand befestigen, müssen Sie den Gabelumschalter auf die Wandmontageposition einstellen.

### Um die Gabelumschalttaste anzupassen:

1. Ziehen Sie die Gabelumschalterlasche in der Hörerablage.
2. Drehen Sie den Hakenwechsellab um 180 Grad.
3. Setzen Sie die Gabelumschaltung wieder ein.

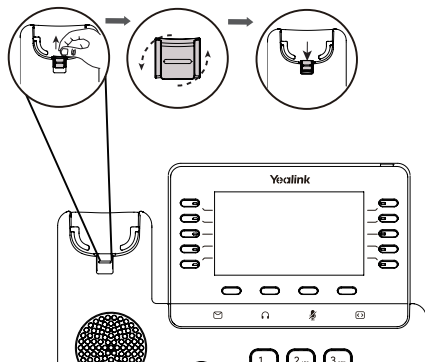

Der Hörerhalter hat eine Lasche, die es dem Hörer ermöglicht, in der aufgelegten Position zu bleiben, wenn das Telefon vertikal montiert ist.

## Startvorgang

Nachdem das IP Telefon mit dem Netzwerk verbunden und mit Strom versorgt wurde, beginnt es automatisch mit dem Initialisierungsvorgang. Nach der Initialisierung ist das Telefon betriebsbereit. Sie können das Telefon über die Web-Benutzeroberfläche oder die Benutzeroberfläche des Telefons konfigurieren.

Welcome  
Initializing...please wait

# Konfiguration Ihres Telefons

## Konfiguration über die Weboberfläche

### Zugriff auf die Weboberfläche:

1. Drücken Sie im Ruhezustand des Telefons die Taste **OK**, um die IP-Adresse des Telefons zu beziehen.
2. Öffnen Sie einen Webbrowser auf Ihrem Computer, geben Sie die Adresse IP in die Adressleiste ein (z. B. "http://192.168.0.10" oder "192.168.0.10") und drücken Sie dann die **Eingabetaste**.
3. Geben Sie den Benutzernamen (Standard: admin) und das Passwort auf der Anmeldeseite ein und klicken Sie auf **Anmelden**.

### Anmelden.

**Netzwerkeinstellungen** : Klicken Sie auf **Network→Basic→IPv4 Config**.

Sie können die Netzwerkeinstellungen wie folgt konfigurieren:

**DHCP**: Per Standardeinstellung kontaktiert das Telefon einen DHCP-Server in Ihrem Netzwerk, um die gültigen Netzwerkeinstellungen zu beziehen, z.B. IP-Adresse, Subnetzmaske, Gateway-Adresse und DNS-Adresse.

**Statisch IP** : Falls Ihr Telefon aus irgendeinem Grund keinen DHCP-Server kontaktieren kann, müssen Sie die IP-Adresse, Subnetzmaske, Gateway-Adresse, primäre DNS-Adresse und sekundäre DNS-Adresse für das Telefon manuell konfigurieren.

**Hinweis**: Das IP-Telefon unterstützt auch IPv6, dieses ist jedoch standardmäßig deaktiviert.

Falsche Netzwerkeinstellungen können zur Unzugänglichkeit Ihres Telefons und zu einer Beeinträchtigung der Netzwerkleistung führen.

Bitte wenden Sie sich für weitere Informationen an Ihren Systemadministrator.

**Kontoeinstellungen**: Klicken Sie auf **Konto→Registrieren→Konto X** (X =1,2,3...11,12).

### Einstellungen des Kontos:

**Status der Registrierung** : Zeigt den Status der Registrierung des aktuellen Kontos an.

**Linie aktiv** : Wählen Sie Enabled/Disabled, um das Konto zu aktivieren/deaktivieren.

**Bezeichnung** : Anzeige erscheint im Touchscreen für die Identifizierung des Kontos.

**Anzeigename** : Erscheint während eines Anrufs als Anrufer-ID.

**Name des Registers** : Dies ist eine von ITSP bereitgestellte bestätigte ID für die Authentifizierung (erforderlich).

**Benutzername** : Wird von ITSP für die Registrierung bereitgestellt (erforderlich).

**Passwort** : Wird von ITSP für die Registrierung bereitgestellt (erforderlich).

**Server-Host** : Wird von ITSP für die Registrierung bereitgestellt (erforderlich).

### Icons für die Anzeige des Registrierungsstatus im LCD:



Registriert



Registrierung im Gange



Registrierung fehlgeschlagen

**Hinweis**: Wenden Sie sich an Ihren Systemadministrator, falls während der Registrierung ein Fehler auftritt oder für Ihre Registrierung eine bestimmte Konfiguration benötigt wird.

## Konfiguration via Benutzeroberfläche des Telefons

### Netzwerkeinstellungen:

Drücken Sie im Ruhezustand des Telefons die Bildschirmtaste **Menü** und wählen Sie **Erweitert → Netzwerk → WAN-Port/Wi-Fi-Port/VLAN/Webserver/802.1x/VPN/LLDP/CDP/NAT**, um das Netzwerk zu konfigurieren.

### Kontoeinstellungen:

Drücken Sie im Ruhezustand des Telefons die Bildschirmtaste **Menü** und wählen Sie **Erweitert →Konten zur Konfiguration des Kontos**.

**Hinweis**: Weitere Informationen zu den Kontoeinstellungen finden Sie im Abschnitt **Konfiguration via Weboberfläche**.

# Grundlegende Funktionen für Anrufe

## Anruf tätigen

### Mit dem Hörer:

1. Nehmen Sie den Hörer ab.
2. Geben Sie die Nummer ein, und drücken Sie dann die Softtaste **Anrufen**.

### Mit Freisprecheinrichtung:

1. Legen Sie den Hörer auf und drücken Sie .
2. Geben Sie die Nummer ein, und drücken Sie dann die Softtaste **Anrufen**.

### Mit Headset:

1. Tippen Sie bei angeschlossenem Headset auf , um den Headset-Modus zu aktivieren.
2. Geben Sie die Nummer ein, und drücken Sie dann die Softtaste **Anrufen**.

**Hinweis:** Während eines Anrufs können Sie zwischen den Modi Headset, Freisprecheinrichtung und Hörer umschalten, indem Sie die Taste HEADSET oder Speakerphone drücken oder den Hörer abnehmen. Für den Kopfhörermodus muss ein Headset verbunden werden.

Für den Kopfhörermodus muss ein Headset verbunden werden.

## Anruf entgegennehmen

### Mit dem Hörer:

Nehmen Sie den Hörer ab.

### Mit Freisprecheinrichtung:

Drücken Sie auf die Taste .

### Mit Headset:

Tippen Sie auf .

**Hinweis:** Sie können einen eingehenden Anruf ignorieren, indem Sie die Bildschirmtaste **Reject** drücken.

## Anruf beenden

### Mit dem Hörer:

Legen Sie den Hörer auf, oder drücken Sie die Softtaste **Anruf beenden**.



### Mit Freisprecheinrichtung:

Drücken Sie  die Softtaste oder die Softtaste **Anruf beenden**.



### Mit Headset:

Drücken Sie die Softtaste **Anruf beenden**.

## Neuzugang

- Drücken Sie diese Taste , um die Liste der getätigten Anrufe aufzurufen, drücken Sie die Taste **Navigationscluster**, um den gewünschten Eintrag auszuwählen, und drücken Sie  dann die Soft-Taste **oder die Aktionstaste Anrufen**.
- Drücken Sie zweimal , wenn das Telefon im Leerlauf ist, um die zuletzt gewählte Nummer anzurufen.

## Anruf stumm und wieder laut stellen

- Tippen Sie auf , um das Mikrofon während eines Anrufs stummzuschalten.
- Tippen Sie  erneut, um die Stummschaltung des Anrufs aufzuheben.

## Anruf in Wartestellung versetzen und fortsetzen

### Anruf in Wartestellung versetzen:

Drücken Sie während eines aktiven Anrufs die Bildschirmtaste **Halten**.

### Gehen Sie wie folgt vor, um den Anruf fortzusetzen:

- Wenn nur ein Anruf gehalten wird, drücken Sie die Softtaste **Fortsetzen**.

- Falls sich mehrere Anrufe in Wartestellung befinden, wählen den gewünschten Anruf und drücken Sie dann die Bildschirmstaste **Resume**.

### **Anrufweiterleitung**

Sie können Anrufe wie folgt weiterleiten:

#### **Direkte Weiterleitung**

1. Drücken Sie während eines aktiven Anrufs die Softtaste **Weiterleiten**. Der Anruf wird in Wartestellung versetzt.
2. Geben Sie die Nummer ein, an die der Anruf weitergeleitet werden soll.
3. Drücken Sie die Softtaste **Transfer**.

#### **Weiterleitung mit Rufzeichen**

1. Drücken Sie während eines aktiven Anrufs die Softtaste **Weiterleiten**. Der Anruf wird in Wartestellung versetzt.
2. Geben Sie die Nummer ein, an die Sie weiterleiten möchten, und drücken Sie dann die Softtaste **Anrufen**.
3. Drücken Sie die Softtaste **"Übertragen"**, wenn Sie den Klingelton - zurück hören.

#### **Weiterleitung mit Rücksprache**

1. Drücken Sie während eines aktiven Anrufs die Softtaste **Weiterleiten**. Der Anruf wird in Wartestellung versetzt.
2. Geben Sie die Nummer ein, an die Sie weiterleiten möchten, und drücken Sie dann die Softtaste **Anrufen**.
3. Drücken Sie die Softtaste **Übertragen**, wenn der zweite Teilnehmer antwortet.

### **Anrufumleitung**

#### **Rufweiterleitung aktivieren:**

1. Drücken Sie die Aktionstaste **Menü**, wenn sich das Telefon im Leerlauf befindet, und wählen Sie **dann Funktionen->Anrufweiterleitung** aus.
2. Wählen Sie die gewünschte Art der Rufumleitung:
  - **Immer weiterleiten** —Eingehende Anrufe werden bedingungslos weitergeleitet.
  - **Besetzt-Weiterleitung** —Eingehende Anrufe werden weitergeleitet, wenn das Telefon besetzt ist.
  - **Keine Weiterleitung annehmen** —Eingehende Anrufe werden weitergeleitet, wenn sie nach einer bestimmten Zeit nicht beantwortet werden.
3. Geben Sie die Nummer ein, an die Anrufe umgeleitet werden sollen. Drücken Sie für **No answer forward (Keine Antwortweiterleitung)** die Taste **Navigationscluster**, um im Feld **Nach Klingelzeit** die gewünschte Klingelzeit auszuwählen, die vor der Weiterleitung gewartet werden soll .
4. Drücken Sie die Softtaste **Speichern**, um die Änderung zu übernehmen.

### **Telefonkonferenz**

1. Drücken Sie während eines aktiven Anrufs die Softtaste **Konferenz**. Der Anruf wird in Wartestellung versetzt.
2. Geben Sie die Nummer des zweiten Teilnehmers ein, und drücken Sie dann die Softtaste **Anrufen**.
3. Drücken Sie die Softtaste **Konferenz** erneut, wenn der zweite Teilnehmer antwortet. Alle Teilnehmer sind nun der Telefonkonferenz zugeschaltet.
4. Drücken Sie die Softtaste **Anruf beenden**, um alle Teilnehmer zu trennen.

**Hinweis:** Sie können die Telefonkonferenz in zwei separate Anrufe aufteilen, indem Sie die Bildschirmstaste **Split** drücken.

### **Kurzwahl**

#### **Kurzwahlstasten konfigurieren:**

1. Drücken Sie die Aktionstaste **Menü**, wenn sich das Telefon im Leerlauf befindet, und wählen Sie **dann Funktionen->Dsskey** aus.
2. Wählen Sie die gewünschte DSS-Taste aus, und drücken Sie dann die Softtaste **EINGABETASTE**.
3. Wählen Sie **Kurzwahl** aus dem Feld **Typ**, wählen Sie die gewünschte Leitung aus dem Feld **Konto-ID** aus , geben Sie eine Beschriftung in das Feld **Beschriftungsfeld** und geben Sie dann die Zahl in das Feld **Wert** ein .
4. Drücken Sie die Softtaste **Speichern**, um die Änderung zu übernehmen.

#### **Verwendung von Kurzwahlstasten:**

Drücken Sie auf die Kurzwahlstaste, um die zugewiesene Nummer anzuwählen.

## Sprachnachrichten

Die Anzeige für eingegangene Nachrichten auf dem Ruhebildschirm weist darauf hin, dass im Nachrichtenzentrum eine oder mehrere Sprachnachrichten eingegangen sind.

Die LEDBetriebsanzeige blinkt langsam rot.

### Sprachnachrichten abspielen:

1. Tippen Sie auf  oder auf die Softtaste **Verbinden**.
2. Folgen Sie den Sprachanleitungen, um Ihre Nachrichten abzuspielen.

## Anpassen Ihres Telefons

### Anrufliste

1. Drücken Sie die Softtaste **Verlauf**, wenn sich das Telefon im Leerlauf befindet, und drücken Sie die Taste **Navigationscluster**, um durch die Liste zu blättern.

2. Wählen Sie einen Eintrag in der Liste. Sie haben dann folgende Möglichkeiten:

- Drücken Sie die Softtaste **Anrufen**, um den Eintrag anzurufen.
- Drücken Sie die Softtaste **Löschen**, um den Eintrag aus der Liste zu löschen.

Wenn Sie die Aktionstaste **Option** drücken, können Sie auch folgende Aktionen ausführen:

- Wählen Sie **Detail** aus, um detaillierte Informationen zum Eintrag anzuzeigen.
- Wählen Sie **Zu Kontakten hinzufügen**, um den Eintrag zum lokalen Verzeichnis hinzuzufügen.
- Wählen Sie **Zur Sperrliste hinzufügen**, um den Eintrag zur Sperrliste hinzuzufügen.
- Wählen Sie **Alle löschen**, um alle Einträge aus der Liste zu löschen.

### Telefonbuch

#### Kontakt hinzufügen:

1. Drücken Sie die Softtaste **Verzeichnis**, wenn sich das Telefon im Leerlauf befindet, und wählen Sie dann **Alle Kontakte** aus.
2. Drücken Sie die Softtaste **Hinzufügen**, um einen Kontakt hinzuzufügen.
3. Geben Sie im Feld Name einen eindeutigen Kontaktamen und in die entsprechenden Felder Kontaktnummern ein.
4. Drücken Sie die Softtaste **Speichern**, um die Änderung zu übernehmen.

#### Kontakt bearbeiten:



1. Drücken Sie die Softtaste **Verzeichnis**, wenn sich das Telefon im Leerlauf befindet, und wählen Sie dann **Alle Kontakte** aus.
2. Drücken Sie die **Navigationsstaste**, um den gewünschten Kontakt auszuwählen, drücken Sie die **Optionstaste** und wählen Sie dann **Details** aus der Liste.
3. Bearbeiten Sie die Kontaktinformationen.
4. Drücken Sie die Softtaste **Speichern**, um die Änderung zu übernehmen.

#### Kontakt löschen:

1. Drücken Sie die Softtaste **Verzeichnis**, wenn sich das Telefon im Leerlauf befindet, und wählen Sie dann **Alle Kontakte** aus.
2. Drücken Sie die **Taste Navigationscluster**, um den gewünschten Kontakt auszuwählen, drücken Sie die Softtaste **Option**, und wählen Sie dann **Löschen** aus der Eingabeaufforderungsliste aus.
3. Drücken Sie die Softtaste **OK**, wenn auf dem LCD-Bildschirm die Meldung "Ausgewähltes Element löschen?" angezeigt wird.

**Hinweis:** Sie können ganz einfach Kontakte aus dem Anruferverlauf hinzufügen. Weitere Informationen finden Sie oben in der Anrufliste.

### Lautstärke einstellen

- Drücken Sie  während eines Anrufs, um die Hörerlautstärke des Hörers/der Freisprecheinrichtung/des Headsets einzustellen.
- Drücken Sie , wenn das Telefon inaktiv ist oder klingelt, um die Klingeltonlautstärke einzustellen.
- Drücken Sie diese Taste , um die Medienlautstärke auf dem entsprechenden Bildschirm einzustellen.

## Klingeltöne

1. Drücken Sie die Aktionstaste **Menü**, wenn sich das Telefon im Leerlauf befindet, und wählen Sie **Grundeinstellungen->Ton->Klingeltöne aus**.
2. Drücken Sie die Navigationscluster-Taste, um **Allgemein** oder das gewünschte Konto auszuwählen, und drücken Sie dann die Softtaste **EINGABETASTE**.
3. Drücken Sie die **Navigations-Cluster-Taste**, um den gewünschten Klingelton auszuwählen.
4. Drücken Sie die Softtaste **Speichern**, um die Änderung zu übernehmen.

## Sicherheits-Center

Yealink bietet einen Datenschutzmechanismus, mit dem Sie entscheiden können, ob das Telefon mit der Gerätemanagement-Plattform verbunden werden soll und welche privaten Daten gemeldet werden dürfen. Wie Sie den Datenschutz aktivieren, erfahren Sie im Benutzerhandbuch.

Unser Produkt enthält einen Teil des Quellcodes, der von jedermann unter der GNU General Public License (GPL) verwendet und verändert werden kann, vorausgesetzt, er wird im Gegenzug allen anderen unter der gleichen Lizenzvereinbarung zur Verfügung gestellt.

Bitte besuchen Sie <https://support.yealink.com/> oder scannen Sie den untenstehenden QR-Code und gehen Sie zu **Help Desk** → **Open Source Software** von Yealink IP Phones, um die originale GPL-Lizenz und den Quellcode der unter GPL lizenzierten und in Yealink-Produkten verwendeten Komponenten zu erhalten.



## Contenu de la boîte

Les articles suivants sont inclus dans la boîte. Si un article est manquant, contactez votre administrateur de système.

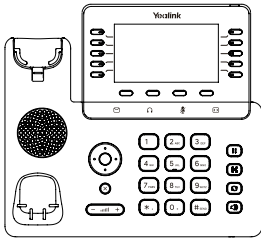

Téléphone IP

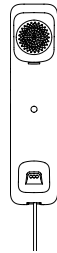

Combiné

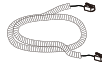

Câble du combiné



Câble Ethernet  
(2m CAT5E UTP Cable)



Support



Guide de démarrage rapide



Adaptateur de courant (En option)

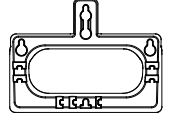

Support de montage mural  
( En option)

**Remarque :** Nous vous conseillons d'utiliser les accessoires fournis ou approuvés par Yealink. L'utilisation d'accessoires tiers est susceptible de réduire les performances de l'appareil.

## Assemblage du téléphone

1. Fixez le support, comme indiqué ci-dessous :

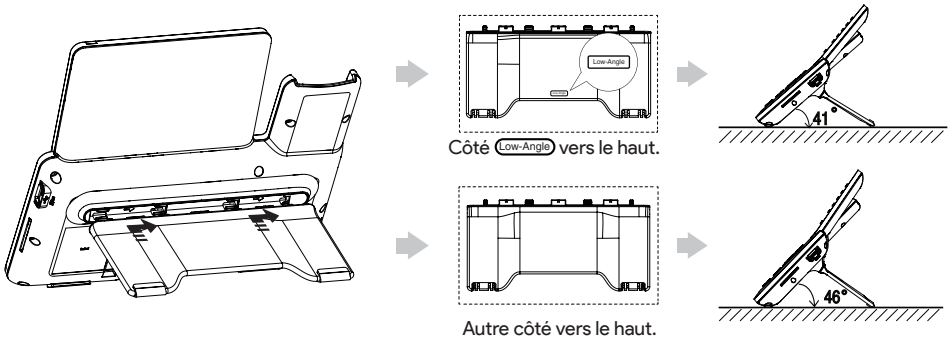

**Remarque :** Vous pouvez également installer le téléphone au mur. Pour plus d'informations sur la fixation du support mural, reportez-vous au Yealink Guide d'installation rapide du support mural pour les téléphones Yealink IP.

2. Connectez le combiné et le casque optionnel, comme indiqué ci-dessous :

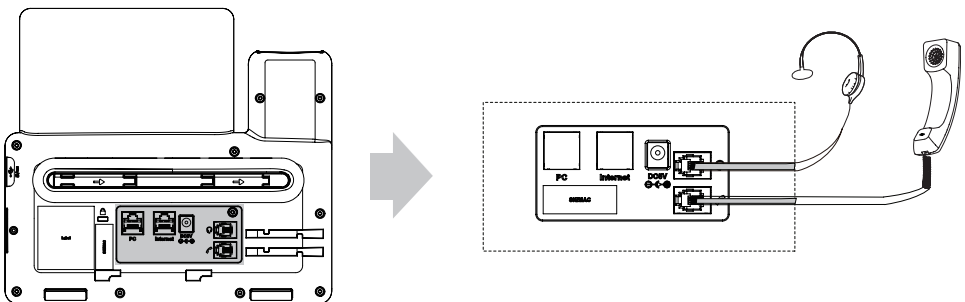

### 3. Connectez la clé USB, comme indiqué ci-dessous :

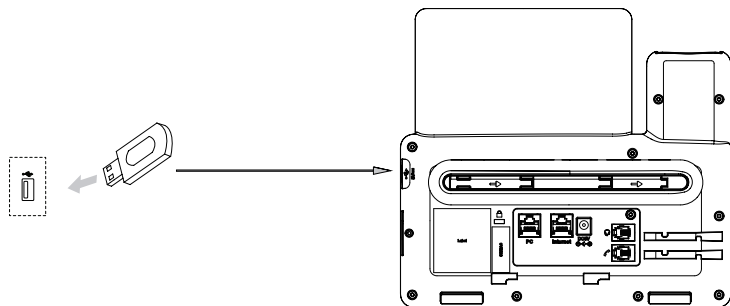

**Remarque :** Le port USB peut également être utilisé pour connecter d'autres périphériques USB, tels que l'EXP55, le casque USB, le EHS40, etc.

### 4. Connectez le réseau et l'alimentation, comme indiqué ci-dessous :

Vous avez deux options pour les raccordements du réseau et de l'alimentation. Votre administrateur de système vous indiquera lequel utiliser.

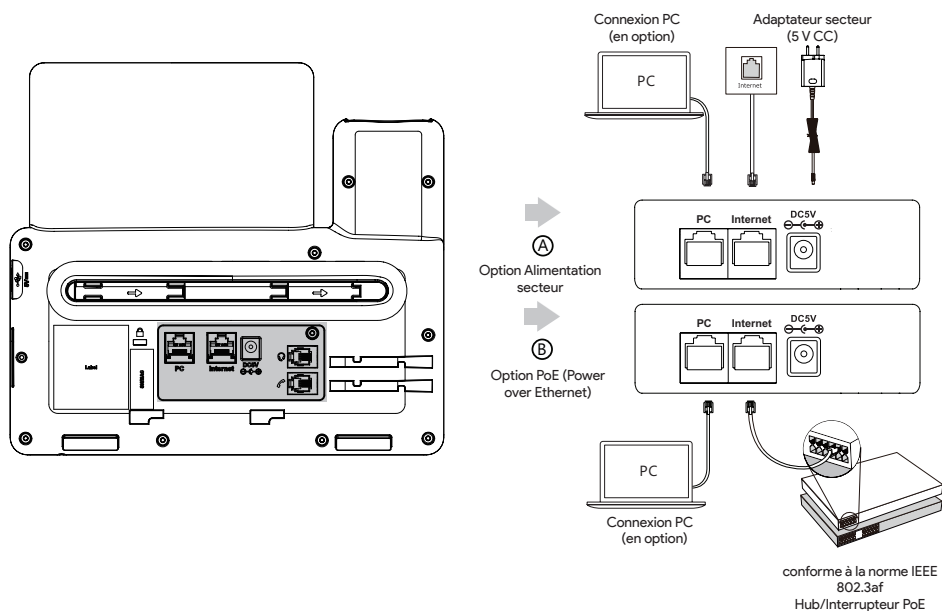

**Remarque :** Le IP téléphone doit seulement être utilisé avec l'alimentation Yealink (5V/2A) d'origine. L'utilisation d'un adaptateur secteur tiers peut endommager le téléphone. Si vous connectez un ordinateur à votre téléphone, nous vous recommandons d'utiliser le câble Ethernet fourni par Yealink. Si une alimentation en ligne (PoE) est fournie, vous n'avez pas besoin de raccorder l'adaptateur d'alimentation. Assurez-vous que le commutateur/routeur est compatible PoE.

## Ajuster la languette d'accrochage

Le téléphone IP est emballé avec la languette du commutateur à crochet en position de montage sur bureau. Avant de monter le téléphone IP sur un mur, vous devez régler le crochet de commutation en position murale.

### Pour ajuster l'onglet du commutateur de crochet :

1. Tirez sur l'onglet du commutateur à crochet dans le berceau du combiné.
2. Faites pivoter l'onglet du commutateur à crochet de 180 degrés.
3. Réinsérez la languette du commutateur.

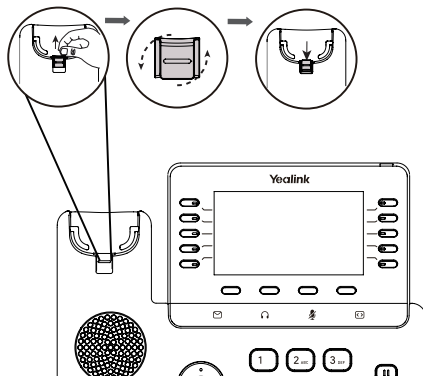

La languette du commutateur à crochet a une lèvre qui permet au combiné de rester en position sur-crochet lorsque le IP téléphone est monté verticalement.

## Démarrage

Une fois que le téléphone IP est connecté au réseau et alimenté en électricité, il commence automatiquement le processus d'initialisation. Après le démarrage, le téléphone est prêt à l'utilisation. Vous pouvez configurer le téléphone via l'interface utilisateur web ou l'interface utilisateur du téléphone.

Welcome  
Initializing...please wait

# Configurer votre téléphone

## Configuration via l'interface utilisateur web

### Accès à l'interface utilisateur web :

1. Appuyez sur la touche **OK** lorsque le téléphone est inactif pour obtenir l'adresse IP du téléphone.
2. Ouvrez le navigateur web sur votre ordinateur, saisissez l'adresse IP dans la barre d'adresse (par exemple « http://192.168.0.10 » ou « 192.168.0.10 ») et appuyez sur la touche **Enter**.
3. Saisissez le nom d'utilisateur (par défaut : admin) ainsi que le mot de passe dans la page de connexion et cliquez sur **Connexion**.

### Paramètres du réseau: Cliquez **Réseau**→**Base**→**IPv4 Config**.

Vous pouvez configurer les paramètres du réseau de l'une des manières suivantes :

**DHCP:** Par défaut, le téléphone tente de se connecter à un serveur DHCP de votre réseau pour obtenir des paramètres de réseau valables, par exemple l'adresse IP, le masque de sous-réseau, l'adresse de passerelle et l'adresse DNS.

**Statique IP :** Si votre téléphone ne peut pas contacter un serveur DHCP pour quelque motif que ce soit, vous devez configurer manuellement l'adresse IP, le masque de sous-réseau, la passerelle, les adresses DNS primaire et secondaire pour le téléphone.

**Remarque :** Le téléphone IP prend également en charge IPv6, mais IPv6 est désactivé par défaut.

Des paramètres de réseau erronés peuvent faire échouer l'accessibilité de votre téléphone et avoir un impact sur la performance du réseau.

Contactez votre administrateur de système pour plus d'informations.

### Paramètres du compte: Cliquez **Compte**→**Enregistrer**→**Compte X** ( X =1,2,3...11,12).

#### Paramètres du compte :

**État de l'enregistrement :** Il affiche le statut du registre du compte actuel.

**Ligne active :** Vous pouvez sélectionner Enabled/Disabled pour activer/désactiver le compte.

**Label :** Elle s'affiche sur l'écran LCD pour identifier le compte.

**Nom d'affichage :** Il s'affiche comme l'ID appelant quand vous passez un appel.

**Nom du registre :** Il s'agit de l'ID authentifié pour l'authentification fournie par l'ITSP (requis).

**Nom de l'utilisateur :** Il est fourni par l'ITSP pour l'enregistrement (requis).

**Mot de passe :** Il est fourni par l'ITSP pour l'enregistrement (requis).

**Hôte du serveur :** Il est fourni par l'ITSP pour l'enregistrement (requis).

#### Icônes du statut d'enregistrement sur l'écran LCD :



Enregistré



En cours d'enregistrement



Échec de l'enregistrement

**Remarque :** Vérifiez auprès de votre administrateur de système si une erreur apparaît pendant la procédure d'enregistrement ou si une configuration spécifique est requise pour votre enregistrement.

## Configuration via l'interface utilisateur du téléphone

### Paramètres du réseau:

Appuyez sur la touche de fonction **Menu** lorsque le téléphone est inactif, sélectionnez **Paramètres avancés** →**Réseau**→**Port WAN/Port Wi-Fi/VLAN/Serveur Web/802.1x/VPN/LLDP/CDP/NAT** pour configurer le réseau.

### Paramètres du compte:

Appuyez sur la touche de fonction **Menu** lorsque le téléphone est inactif, sélectionnez **Paramètres avancés** →**Comptes** pour configurer les paramètres du compte.

**Remarque :** Pour plus d'informations sur les paramètres du compte, reportez-vous à **Configuration via l'interface utilisateur web** ci-dessus.

# Fonctions d'appel de base

## Passer un appel

### Utiliser le combiné :

1. décrocher le combiné.
2. Entrez le numéro, puis appuyez sur la **Appeler** touche programmable.

### Utiliser le haut-parleur :

1. Lorsque le combiné est raccroché, appuyez sur  .
2. Entrez le numéro, puis appuyez sur la **Appeler** touche programmable.

### Utiliser le casque :

1. Lorsque le casque est connecté, appuyez sur  pour activer le mode casque.
2. Entrez le numéro, puis appuyez sur la **Appeler** touche programmable.

**Remarque :** Pendant un appel, vous pouvez basculer entre les modes casque, haut-parleur main libre et combiné en appuyant sur la touche casque **Headset**, sur la touche haut-parleur **Speakerphone** ou en décrochant le combiné.

Le mode casque nécessite qu'un casque soit branché.

## Répondre à un appel

### Utiliser le combiné :

Décrocher le combiné.

### Utiliser le haut-parleur :

Appuyez sur  .

### Utiliser le casque :

Appuyez sur  .

**Remarque :** Vous pouvez rejeter un appel entrant en appuyant sur la **Rejeter** touche programmable.

## Terminer un appel

### Utiliser le combiné :

Raccrochez le combiné ou appuyez sur la **Fin d'appel** touche programmable.



### Utiliser le haut-parleur :

Appuyez sur  ou sur la **Fin d'appel** touche programmable.



### Utiliser le casque :

Appuyez sur la **Terminer l'appel** touche de fonction.

## Recomposer

- Appuyez sur  pour accéder à la liste des appels placés, appuyez sur la **classeur de navigation** pour sélectionner l'entrée souhaitée, puis appuyez sur  ou sur la **Touche de fonction Appel**.
- Appuyez sur  deux fois lorsque le téléphone est inactif pour appeler le dernier numéro composé.

## Mettre un appel en sourdine et rétablir le son

- Appuyez sur  pour couper le microphone pendant un appel.
- Appuyez à nouveau sur  pour mettre l'appel en sourdine.

## Mise en attente et reprise d'un appel

### Mettre un appel en attente :

Appuyez sur la touche de fonction **Hold** pendant un appel actif.

### Pour reprendre l'appel, suivez l'une de ces actions :

- S'il n'y a qu'un seul appel en attente, appuyez sur la **Reprise** touche programmable.

- S'il y a plus d'un appel en attente, appuyez sur la touche de **navigation pour sélectionner** l'appel souhaité, puis appuyez sur la touche programmable **Reprendre**.

### Transfert d'appel

Vous pouvez transférer un appel d'une des façons suivantes:

#### Transfert sans préavis

1. Appuyez sur la touche **Transfert** pendant un appel actif. L'appel est mis en attente.
2. Saisissez le numéro auquel vous souhaitez transférer l'appel.
3. Appuyez sur la touche programmable B Transfert.

#### Transfert semi-privé

1. Appuyer sur la touche **Transfert** pendant un appel actif. L'appel est mis en attente.
2. Entrez le numéro auquel vous voulez transférer, puis appuyez sur la **Appeler** touche programmable.
3. Appuyez sur la **Transfert** touche programmable lorsque vous entendez la tonalité de sonnerie - back.

#### Transfert supervisé

1. Appuyez sur la **Transfert** touche programmable pendant un appel actif. L'appel est mis en attente.
2. Entrez le numéro auquel vous voulez transférer, puis appuyez sur la **Appeler** touche programmable.
3. Appuyez sur la touche programmable Transfert lorsque le second correspondant répond.

### Renvoyer un appel

#### Pour activer un renvoi d'appel :

1. Appuyez sur la touche programmable **Menu** lorsque le téléphone est inactif, puis sélectionnez **Caractéristiques->Transfert d'appel**.
2. Sélectionnez le type de renvoi :
  - **Toujours renvoyer** — Les appels entrants sont renvoyés sans condition.
  - **Renvoi sur occupation** — Les appels entrants sont renvoyés lorsque le téléphone est occupé.
  - **Renvoi sans réponse** — Les appels entrants sont renvoyés s'il n'y a pas de réponse après un certain temps.
3. Saisissez le numéro que vous voulez renvoyer. Pour **Renvoi sans réponse**, appuyez sur la touche **Groupe de navigation** pour sélectionner le temps d'attente avant renvoi dans le champ **Temps après sonnerie**.
4. Appuyez sur la **Save** touche programmable pour accepter la modification.

### Conférence téléphonique

1. Appuyez sur la **Conférence** touche programmable pendant un appel actif. L'appel est mis en attente.
2. Entrez le numéro du deuxième correspondant, puis appuyez sur la **Appeler** touche programmable.
3. Appuyez sur la **Conférence** touche programmable à nouveau lorsque le deuxième interlocuteur répond. Tous les interlocuteurs sont maintenant connectés à la conférence.
4. Appuyez sur la **Touche de fonction Fin d'appel** pour déconnecter tous les interlocuteurs.

**Remarque :** Vous pouvez diviser la conférence en deux appels individuels en appuyant sur la touche de fonction **Split**.

### Numérotation rapide

#### Pour configurer une touche de numérotation rapide :

1. Appuyez sur la touche programmable **Menu** lorsque le téléphone est inactif, puis sélectionnez **Fonctionnalités->Touche de sélection**.
2. Sélectionnez la touche DSS désirée, puis appuyez sur la **Entrée** touche programmable.
3. Sélectionnez SpeedDial dans le champ **Type**, sélectionnez la ligne souhaitée dans le champ **ID du compte**, saisissez un libellé dans le champ **Libellé**, puis saisissez le numéro dans le champ **Valeur**.
4. Appuyez sur la **Save** touche programmable pour accepter la modification.

#### Pour utiliser la touche de numérotation rapide :

Appuyez sur la touche de numérotation rapide pour composer le numéro prédéfini.

## Message vocal

L'indicateur de message en attente sur l'écran inactif indique qu'un ou plusieurs messages sont en attente dans la messagerie. Le témoin d'alimentation lumineux rouge clignote lentement.

Le témoin d'alimentation lumineux rouge clignote lentement.

### Pour écouter les messages vocaux :

1. Appuyez sur  ou sur la **Connect** touche programmable.
2. Suivez les instructions vocales pour écouter vos messages vocaux.

## Personnalisation de votre téléphone

### Historique des appels

1. Appuyez sur la touche **Histoire** lorsque le téléphone est au repos, appuyez sur la touche **Groupe de navigation** pour faire défiler la liste.

2. Sélectionnez une entrée dans la liste, vous pouvez faire ce qui suit :

- Appuyez sur la **Call** touche programmable pour appeler l'entrée.
- Appuyez sur la **Delete** touche programmable pour supprimer l'entrée de la liste.

Si vous appuyez sur la **Option** touche programmable, vous pouvez également effectuer les opérations suivantes:

- Sélectionnez **Détail** pour afficher des informations détaillées sur l'entrée.
- Sélectionnez **Ajouter aux contacts** pour ajouter l'entrée au répertoire local.
- Sélectionnez **Ajouter à la liste de blocage** pour ajouter l'entrée à la liste noire.
- Sélectionnez **Supprimer tout** pour supprimer toutes les entrées de la liste.

### Répertoire des contacts

#### Pour ajouter un contact:

1. Appuyez sur la touche programmable **Répertoire** lorsque le téléphone est inactif, puis sélectionnez **Tous les contacts**.
2. Appuyez sur la **Add** touche programmable pour ajouter un contact.
3. Entrez un nom de contact unique dans le champ **Nom** et les numéros de contact dans les champs correspondants.
4. Appuyez sur la **Save** touche programmable pour accepter la modification.

#### Pour modifier un contact:



1. Appuyez sur la touche programmable **Répertoire** lorsque le téléphone est inactif, puis sélectionnez **Tous les contacts**.
2. Appuyez sur la **classe de navigation** touche pour sélectionner le contact désiré, appuyez sur la **touche programmable Option** puis sélectionnez **Détail** dans la liste des invites.
3. Modifier les informations de contact.
4. Appuyez sur la **Save** touche programmable pour accepter la modification.

#### Pour supprimer un contact:

1. Appuyez sur la touche programmable **Répertoire** lorsque le téléphone est inactif, puis sélectionnez **Tous les contacts**.
2. Appuyez sur la **touche de navigation** pour sélectionner le contact désiré, appuyez sur la **touche programmable Option** puis sélectionnez **Suppression** à partir de la liste des invites.
3. Appuyez sur la touche **OK** lorsque l'écran LCD demande "Supprimer l'élément sélectionné ?".

**Remarque :** Vous pouvez facilement ajouter des contacts à partir de l'historique des appels. Pour plus d'informations, reportez-vous à la section Historique des appels ci-dessus.

### Réglage du volume

- Appuyez sur  pendant un appel pour régler le volume du combiné, du haut-parleur ou du casque.
- Appuyez sur  lorsque le téléphone est inactif ou en train de sonner pour régler le volume de la sonnerie.
- Appuyez sur  pour régler le volume du média dans l'écran correspondant.

## Tonalités

1. Appuyez sur la touche **Menu** lorsque le téléphone est inactif, puis sélectionnez **Paramètres de base->Son->Sonneries**.
2. Appuyez sur la touche **Groupe de navigation** pour sélectionner **Common** ou le compte souhaité, puis appuyez sur la **Entrée** touche programmable.
3. Appuyez sur la touche **Groupe de navigation** pour sélectionner la sonnerie souhaitée.
4. Appuyez sur la touche **Save** pour accepter le changement.

## Centre de sécurité

Yealink dispose d'un mécanisme de protection des données qui vous permet de décider si le téléphone doit être connecté à la plate-forme de gestion des appareils et quelles sont les données privées que vous autorisez à communiquer. Pour savoir comment activer la protection des données, consultez le guide de l'utilisateur.

Notre produit contient un code source qui peut être utilisé et modifié par tout le monde sous la licence publique générale GNU (GPL), à condition que chacun le mette à la disposition de tous les autres avec le même accord de licence.

Veuillez consulter le site <https://support.yealink.com/> ou scanner le code QR - ci-dessous et aller sur **Bureau d'aide** → **Logiciel Open Source des Yealink IP téléphones** pour obtenir la licence GPL originale et le code source des composants sous licence GPL et utilisés dans les Yealink produits.



## Contenido de la caja

En la caja se incluyen los siguientes artículos. Si detecta que falta algo, contacte con el administrador de su sistema.

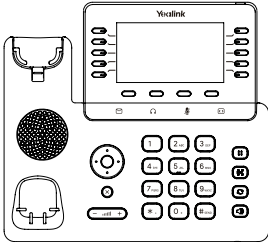

Teléfono IP



Terminal



Cable del dispositivo de mano



Cable Ethernet (Cable UTP CAT5E de 2 m)



Soporte



Guía de inicio rápido



Adaptador de alimentación (Opcional)

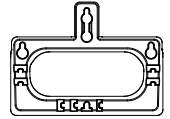

Soporte de montaje en pared (Opcional)

**Nota:** Utilice siempre accesorios proporcionados o aprobados por Yealink. El uso de accesorios de terceros no aprobados puede afectar al funcionamiento.

## Ensamblar el teléfono

1. Acople el soporte, como se muestra a continuación:

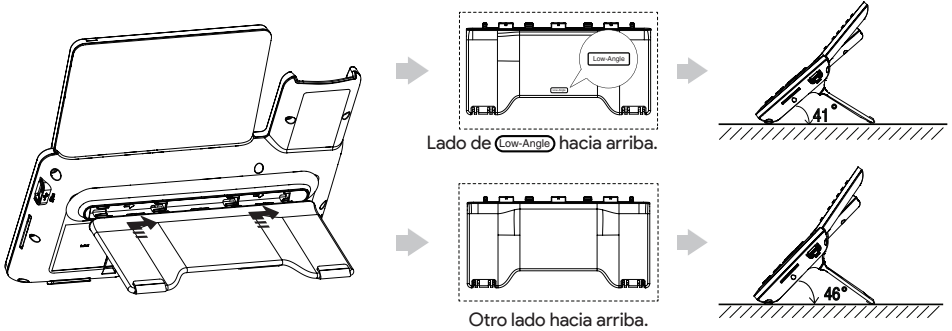

**Nota:** También puede montar el teléfono en una pared. Para obtener más información sobre cómo conectar el soporte de fijación de pared, consulte Yealink Wall Mount Quick Installation Guide for Yealink IP Phones.

2. Conecte el auricular y los auriculares opcionales, como se muestra a continuación:

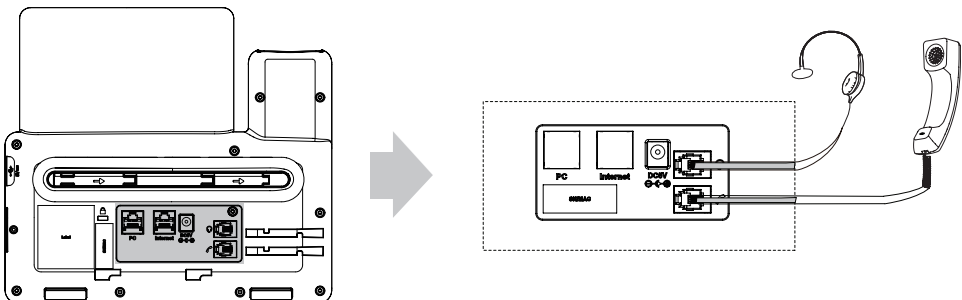

### 3. Conecte la unidad flash USB, como se muestra a continuación:

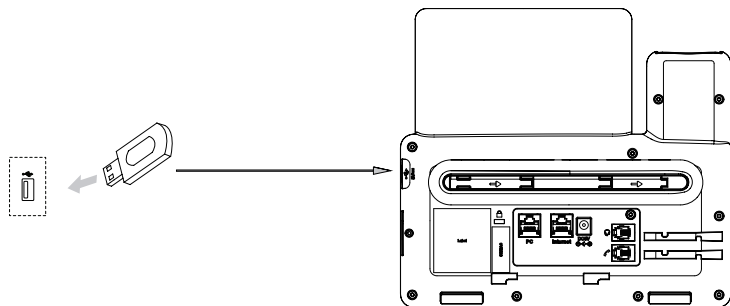

**Nota:** El puerto USB también se puede utilizar para conectar otros dispositivos USB, como EXP55, auriculares USB, EHS40, etc.

### 4. Conecte la red y la alimentación, como se muestra a continuación:

Tiene dos opciones para las conexiones de red y de alimentación. El administrador de su sistema le recomendará cuál usar.

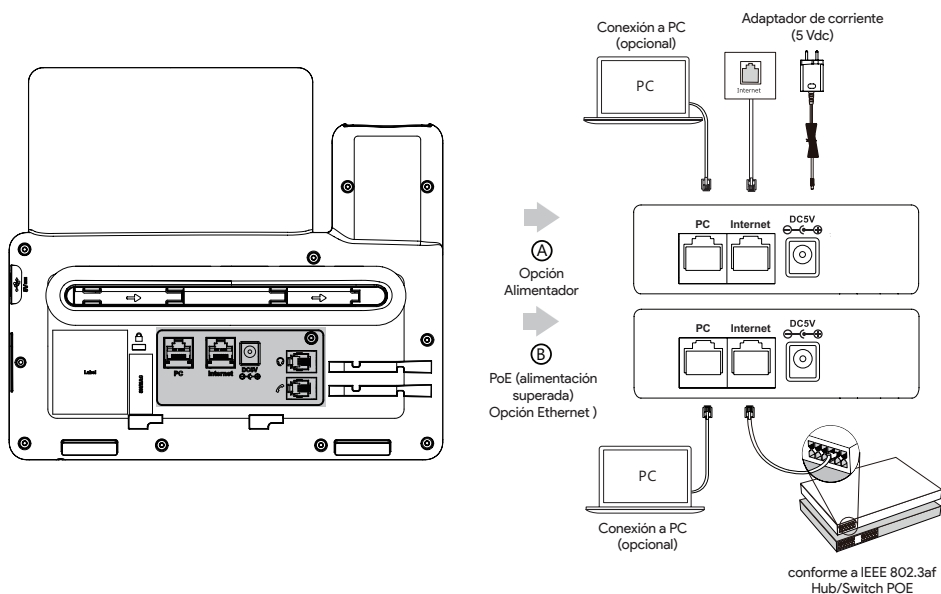

**Nota:** El teléfono IP debe utilizarse únicamente con el adaptador de alimentación original Yealink (5V/2A). El uso de alimentadores de terceros puede causar daños irreparables en el equipo. Si quiere conectar un PC al terminal, le recomendamos usar el cable Ethernet proporcionado por Yealink. Si se proporciona alimentación en línea (PoE), no necesita conectar el alimentador. Asegúrese de que el hub/switch sea compatible con PoE.

## Ajuste de la pestaña del gancho

El IP teléfono viene empaquetado con la pestaña del gancho en la posición de montaje de escritorio. Antes de montar el teléfono IP en la pared, debes ajustar la pestaña del gancho a la posición de montaje en pared.

### Para ajustar la lengüeta del interruptor de gancho:

1. Tira de la lengüeta del interruptor en la base del auricular.
2. Gira la lengüeta del gancho 180 grados.
3. Vuelve a insertar la pestaña del gancho del interruptor.

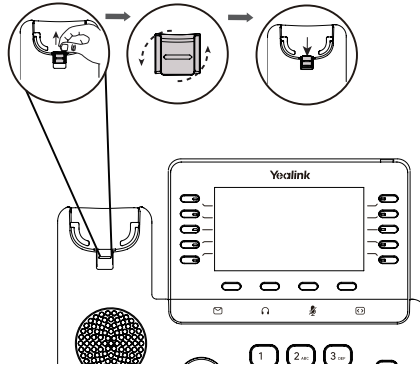

La lengüeta del interruptor tiene un borde que permite que el auricular permanezca colgado cuando el teléfono está montado verticalmente.

## Puesta en marcha

Una vez que el teléfono IP está conectado a la red y suministrado con energía, inicia automáticamente el proceso de inicialización. El teléfono estará listo para usar tras la puesta en funcionamiento. Puede configurar el teléfono a través de la interfaz de usuario web o de la interfaz de usuario del teléfono.

Welcome  
Initializing...please wait

# Configuración del teléfono

## Configuración a través de la interfaz de usuario web

### Acceso a la interfaz de usuario web:

1. Cuando el teléfono está inactivo, presiona la tecla **OK** para obtener la dirección IP del teléfono.
2. Abra el navegador de Internet en su ordenador, introduzca la dirección IP en la barra de direcciones (es decir, "http://192.168.0.10" o "192.168.0.10") y a continuación pulse la tecla **Entrar**.
3. Marque el nombre de usuario (predeterminado: admin) y la contraseña en la página de inicio de sesión y haga clic en **Iniciar sesión**.

Configuración de la red: Haga clic en **Red**→**Básica**→**Configuración de IPv4**.

Puede configurar los ajustes de la red de las formas siguientes:

**DHCP:** El teléfono intentará contactar con un servidor DHCP de su red para obtener los ajustes de red válidos, es decir, la dirección IP, máscara de subred, dirección de la puerta de enlace y dirección DNS.

**Estático IP :** Si tu teléfono no puede contactar con un servidor DHCP por cualquier motivo, necesitas configurar manualmente la dirección IP, la máscara de subred, la dirección de la puerta de enlace, la dirección DNS primaria y la dirección DNS secundaria para el teléfono.

**Nota:** El teléfono IP también es compatible con IPv6, pero está deshabilitado de forma predeterminada.

Los ajustes incorrectos de la red pueden dar como resultado la inaccesibilidad del teléfono y tener influencia en el comportamiento de la red.

Contacte con el administrador de su sistema para obtener más información.

**Ajustes de cuenta:** Haga clic en **Cuenta**→**Registro**→**Cuenta X** (X =1,2,3...11,12).

### Parámetros de la cuenta:

**Estado de registro :** Muestra el estado del registro de la cuenta actual.

**Línea activa :** Puede seleccionar Habilitar/Deshabilitar para habilitar/deshabilitar la cuenta.

**Etiqueta :** Se muestra en la pantalla LCD para identificar la cuenta.

**Nombre para mostrar :** Se muestra como ID de la llamada cuando se hace una llamada.

**Nombre del Registro :** Es el nombre requerido para la autenticación con el servidor (requerido).

**Nombre de usuario :** Proporcionado por el ITSP para registrarse (requerido).

**Contraseña :** Proporcionado por el ITSP para registrarse (requerido).

**Host de servidor :** Proporcionado por el ITSP para registrarse (requerido).

**Iconos del estado del registro en la pantalla LCD:**



Registrado



Registrando



No registrado

**Nota:** Compruebe con el administrador de su sistema si aparece algún error durante el proceso de registro o si se requiere una configuración específica para registrarse.

## Configuración a través de la interfaz de usuario del teléfono

### Configuración de la red:

Pulse el botón **Menú** tecla suave cuando el teléfono está inactivo, seleccione **Configuración avanzada** → **Red** → **Puerto WAN/Puerto Wi-Fi/VLAN/Servidor web/802.1x/VPN/LLDP/CDP/NAT** para configurar la red.

### Ajustes de cuenta:

Pulse el botón **Menú** tecla suave cuando el teléfono está inactivo, seleccione **Configuración avanzada** → **Cuentas** para configurar la cuenta.

**Nota:** Para obtener más información sobre los parámetros de la cuenta, consulte **Configuración mediante interfaz de usuario Web** arriba.

# Características básicas de llamada

## Hacer una llamada

### Con el auricular:

1. Levante el auricular.
2. Escriba el número y, a continuación, pulse el botón **Llamar** tecla suave.

### Con el altavoz:

1. Con el dispositivo de mano encendido - gancho, pulse .
2. Escriba el número y, a continuación, pulse el botón **Llamar** tecla suave.

### Con los cascos:

1. Con los auriculares conectados, púntee  para activar el modo de auriculares.
2. Escriba el número y, a continuación, pulse el botón **Llamar** tecla suave.

**Nota:** Durante una llamada, puede alternar entre los modos de auriculares con micrófono, manos - altavoz libre y auriculares con pulsando el botón **Auriculares**, el diálogo **Altavoz** o al recoger el teléfono. El modo de casco requiere que haya conectado un casco.

## Responder a una llamada

### Con el auricular:

Levante el auricular.

### Con el altavoz:

Prensa .

### Con los cascos:

Puntear .

**Nota:** Puede rechazar una llamada entrante pulsando el botón **Rechazar** tecla suave.

## Terminar una llamada

### Con el auricular:

Cuelgue el teléfono o pulse el botón **Finalizar llamada** tecla suave.



### Con el altavoz:

Prensa  o el **Finalizar llamada** tecla suave.



### Con los cascos:

Pulse el botón **Finalizar llamada** tecla suave.

## Rellamada

- Presiona  para entrar en la lista de llamadas realizadas, usa la tecla de navegación para seleccionar la entrada deseada y luego presiona  o la tecla de **llamada**.
- Pulse  dos veces cuando el teléfono está inactivo para marcar el último número marcado.

## Silenciar y activar el sonido de la llamada

- Puntee  para silenciar el micrófono durante una llamada.
- Puntee  para ejecutar - silenciar la llamada.

## Llamada en espera y reanudación de llamadas

### Poner una llamada en espera:

Pulse la tecla de función **Retener** durante una llamada activa.

### Para reanudar la llamada, ejecute una de las acciones siguientes:

- Si sólo hay una llamada en espera, pulse el botón **Reanudar** tecla suave.

- Si hay más de una llamada en espera, pulse el botón **Clúster de navegación** para seleccionar la llamada deseada y, a continuación, pulse el botón **Reanudar** tecla suave.

### Transferencia de llamadas

Puede transferir una llamada de las formas siguientes:

#### Transferencia ciega

1. Pulse el botón **Transferencia** tecla flexible durante una llamada activa. La llamada se pone en espera.
2. Marque el número al que quiere transferir la llamada.
3. Presione la tecla de software B Transfer.

#### Transferencia semi atendida

1. Pulse el botón **Transferencia** tecla flexible durante una llamada activa. La llamada se pone en espera.
2. Escriba el número al que desea transferir y, a continuación, pulse el botón **Llamar** tecla suave.
3. Presiona la tecla de **Transferencia** cuando escuches el tono de llamada.

#### Transferencia atendida

1. Pulse el botón **Transferencia** tecla flexible durante una llamada activa. La llamada se pone en espera.
2. Escriba el número al que desea transferir y, a continuación, pulse el botón **Llamar** tecla suave.
3. Pulse la tecla de transferencia cuando la segunda parte responda.

### Desvío de llamadas

#### Para habilitar el desvío de llamadas:

1. Pulse el botón **Menú** tecla suave cuando el teléfono está inactivo y, a continuación, seleccione **Características->Llamar hacia adelante**.
2. Seleccione el tipo de desvío deseado:
  - **Siempre adelante** : las llamadas entrantes se reenvían incondicionalmente.
  - **Hacia adelante ocupado** : las llamadas entrantes se reenvían cuando el teléfono está ocupado.
  - **Sin respuesta directa** : las llamadas entrantes se reenvían si no se responde después de un periodo de tiempo.
3. Marque el número al que quiera desviar la llamada. Para **Sin respuesta directa**, pulse el botón **Clúster de navegación** para seleccionar el tiempo de anillo que desea esperar antes de reenviar desde el **Después del tiempo de anillo** para obtener más información.
4. Pulse el botón **Guardar** para aceptar el cambio.

### Conferencia

1. Pulse el botón **Conferencia** tecla flexible durante una llamada activa. La llamada se pone en espera.
2. Escriba el número de la segunda parte y, a continuación, pulse el botón **Llamar** tecla suave.
3. Pulse el botón **Conferencia** cuando la segunda parte responda. Todas las partes están ahora participando en la conferencia.
4. Pulse el botón **Finalizar llamada** para desconectar todas las partes.

**Nota:** Puede dividir la conferencia en dos llamadas individuales pulsando la tecla de función **Dividir**.

### Marcación rápida

#### Configurar una tecla de marcación rápida:

1. Pulse el botón **Menú** tecla suave cuando el teléfono está inactivo y, a continuación, seleccione **Características->Dsskey**.
2. Seleccione la tecla DSS deseada y, a continuación, presione la tecla **Entrar** tecla suave.
3. Seleccione **Marcado rápido** en la ventana **Tipo** , seleccione la línea deseada en el cuadro **Id. de cuenta** , escriba una etiqueta en el cuadro **Etiqueta** y escriba el número en el cuadro **Valor** para obtener más información.
4. Pulse el botón **Guardar** para aceptar el cambio.

#### Usar la tecla de marcación rápida:

Pulse la tecla de marcación rápida para marcar el número preestablecido.

## Mensaje de voz

El indicador de mensaje en espera de la pantalla en reposo indica que hay uno o más mensajes de voz en el centro de mensajes.

El LED indicador de alimentación parpadea lentamente en rojo.

### Para escuchar los mensajes de voz:

1. Puntear  o el **Conectar** tecla suave.
2. Siga las indicaciones de voz para escuchar sus mensajes de voz.

## Personalización del teléfono

### Historial de llamadas

1. Pulse el botón **Historial** tecla suave cuando el teléfono esté inactivo, presione la tecla **Clúster de navegación** para desplazarse por la lista.

2. Seleccione una entrada de la lista, puede hacer lo siguiente:

- Pulse el botón **Llamar** para llamar a la entrada.
- Pulse el botón **Eliminar** para borrar la entrada de la lista.

Si pulsa el botón **Opción**, también puede hacer lo siguiente:

- Seleccionar **Detalle** para ver información detallada sobre la entrada.
- Seleccionar **Agregar a contactos** para agregar la entrada al directorio local.
- Seleccionar **Agregar a la lista de bloqueo** para agregar la entrada a la lista negra.
- Seleccionar **Eliminar todo** para borrar todas las entradas de la lista.

### Directorio de contactos

#### Añadir un contacto:

1. Pulse el botón **Directorio** tecla suave cuando el teléfono está inactivo y, a continuación, seleccione **Todos los contactos**.
2. Pulse el botón **Agregar** para agregar un contacto.
3. Escriba un nombre de contacto único en el cuadro **Nombre** y números de contacto en los campos correspondientes.
4. Pulse el botón **Guardar** para aceptar el cambio.

#### Editar un contacto:



1. Pulse el botón **Directorio** tecla suave cuando el teléfono está inactivo y, a continuación, seleccione **Todos los contactos**.
2. Presiona la tecla de navegación para seleccionar el contacto deseado, luego presiona la tecla de **opción** y selecciona **Detalle** de la lista de opciones.
3. Edite la información de contacto.
4. Pulse el botón **Guardar** para aceptar el cambio.

#### Eliminar un contacto:

1. Pulse el botón **Directorio** tecla suave cuando el teléfono está inactivo y, a continuación, seleccione **Todos los contactos**.
2. Pulse el botón **Clúster de navegación** para seleccionar el contacto deseado, pulse el botón **Opción** Tecla suave y, a continuación, seleccione **Eliminar** de la lista de peticiones de datos.
3. Pulse el botón **Aceptar** cuando la pantalla LCD indique "Delete selected item?" (Eliminar elemento seleccionado).

**Nota:** Puede agregar contactos del historial de llamadas fácilmente. Para obtener más información, consulte el Historial de llamadas anterior.

### Control de volumen

- Pulse  durante una llamada para ajustar el volumen del receptor del teléfono/altavoz/auriculares.
- Pulse  cuando el teléfono está inactivo o sonando para ajustar el volumen del anillo.
- Pulse  para ajustar el volumen de medios en la pantalla correspondiente.

## Tonos de llamada

1. Pulse el botón **Menú** tecla suave cuando el teléfono está inactivo y, a continuación, seleccione **Configuración->Configuración básica->Sonido->Tonos de anillo**.
2. Pulse el botón **Clúster de navegación** para seleccionar **Frecuentes** o la cuenta deseada y, a continuación, pulse el botón **Entrar** tecla suave.
3. Pulse el botón **Clúster de navegación** para seleccionar el tono de anillo deseado.
4. Pulse el botón **Guardar** para aceptar el cambio.

## Centro de seguridad

Yealink proporciona un mecanismo de protección de datos que le permite decidir si conecta el teléfono a la plataforma de administración de dispositivos y qué datos privados permite informar. Para habilitar la protección de datos, consulte la guía del usuario.

Nuestro producto contiene algún código fuente que puede ser usado y modificado por cualquiera bajo la Licencia Pública General GNU (GPL), siempre que, a su vez, lo pongan a disposición de todos los demás con el mismo acuerdo de licencia.

Visite <https://support.Yealink.com/> o analice el código QR - a continuación y vaya a **Help Desk -> Software de código abierto de Yealink IP teléfonos** para la licencia GPL original y el código fuente de los componentes licenciados bajo GPL y utilizados en productos Yealink .





## Declaration of Conformity

We,

YEALINK(XIAMEN) NETWORK TECHNOLOGY CO.,LTD

Address: No.666 Hu'an Rd. Huli District Xiamen City, Fujian, P.R. China

Manufacturer: YEALINK(XIAMEN) NETWORK TECHNOLOGY CO.,LTD

Address: No.666 Hu'an Rd. Huli District Xiamen City, Fujian, P.R. China

DATE: 27<sup>th</sup>/ November/2024

declare that the product

**Type: Ultra Business Phone**

**Model: SIP-T74W**

meets the essential requirements and other relevant provisions according to the following EC directive

**Directive:** 2014/30/EU, 2014/35/EU, **RED 2014/53/EU**

**Conformity**

The product complies with the following standards:

**Safety : EN IEC 62368-1:2020+A11:2020**

**EMC: EN 55032:2015/A11:2020**

**EN 55035:2017/A11:2020**

**EN IEC 61000-3-2:2019+A1:2021**

**EN 61000-3-3:2013/A2:2021/AC:2022-01**

**Radio: ETSI EN 301 489-1 V2.2.3 (2019-11)**

**ETSI EN 301 489-3 V2.3.2 (2023-01)**

**ETSI EN 301 489-17 V3.2.4 (2020-09)**

**ETSI EN 300 328 V2.2.2 (2019-07)**

**ETSI EN 301 893 V2.1.1 (2017-05)**

**ETSI EN 300 440 V2.2.1 (2018-07)**

**Health : EN IEC 62311:2020; EN 50665:2017**

**Harmonized: UN-EN62321**

**Directive 2011/65/EU and (EU)2015/863** of the European Parliament and of the Council of 8 June 2011 and 4 June 2015 on the restriction of the use of certain hazardous substances in electrical and electronic equipment(RoHS 2.0)

**Directive 2012/19/EU** of the European Parliament and of the Council of 4.July.2012 on Waste electrical and electronic equipment(WEEE)

**Regulation (EC) No.1907/2006** of the European Parliament and of the Council of 18.December.2006 on Registration, Evaluation, Authorization, and Restriction of Chemicals (REACH)

NAME: Huahu Wang

DATE:

TITLE: Manager

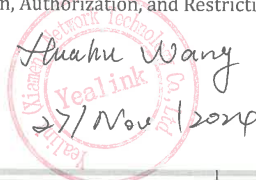

## Technical Support

Visit Yealink WIKI (<http://support.yealink.com/>) for the latest firmware, guides, FAQ, Product documents, and more. For better service, we sincerely recommend you to use Yealink Ticketing system (<https://ticket.yealink.com>) to submit all your technical issues.



430104003275

YEALINK(XIAMEN) NETWORK TECHNOLOGY CO.,LTD.  
Web: [www.yealink.com](http://www.yealink.com)  
Copyright©2025 YEALINK(XIAMEN) NETWORK  
TECHNOLOGY CO.,LTD.All rights reserved.